



Die VAQ- Serie wurde für den Gebrauch als Rüttler, Stampfer und zur Oberflächenverdichtung für die Betonfertigung entwickelt. Eine weitere Anwendung wäre der Einsatz an Behältern, Rütteltischen, Fördereinrichtungen und vielen anderen Bereichen in der Industrie.

Die VAQ- Außenvibratoren zeichnen sich durch hohe Arbeitsmomente und Vibrationsfrequenzen aus, wobei die Konstruktion mit lediglich zwei beweglichen und fünf festen Teilen auskommt. Eine Lagerung kommt bei diesen Vibratoren nicht zum Einsatz. Aufgrund dessen sind die üblichen Wartungs- und Lagerprobleme bei diesen Vibratoren ausgeschlossen. ATEX-Ausführungen (für Zonen 1, 2, 21 und 22) sind lieferbar.

Die Vibratoren werden mit den entsprechenden Schnellspannvorrichtungen (optional) QR-2 oder QR-4 eingesetzt.

Technische Daten

Gerät	Frequenz min ⁻¹ 6 bar	Kraft kN 6 bar	Luftverbrauch l/min 6 bar	passende Schnellspann- vorrichtung	Gewicht kg
VAQ-75	13000	7,3	1170	QR-2	7,9
VAQ-120	13000	11,8	1170	QR-2	8,0
VAQ-2500	9000	24,5	1450	QR-4	13,2
VAQ-4000	15000	39,2	1630	QR-4	15,8
YAQ-4000S	8500	39,2	1500	QR-4	18,0
VAQ-4500	8500	44,1	1660	QR-4	16,5
VAQ-6000	14500	58,9	1840	QR-4	17,0

Frequenz und Kraft nehmen auf weniger steifen Unterlagen ab.
Geräuschpegel VAQ-4000S = 90 dBA

Abmessungen in mm

VAQ-75 & 120 mit QR-2 Schnellspannvorrichtung

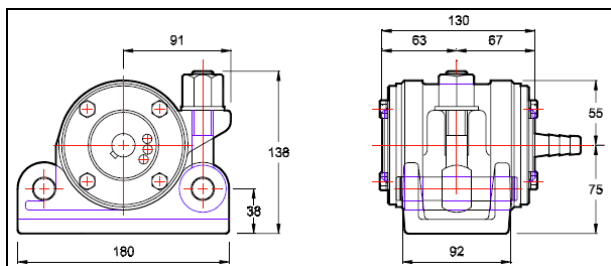

VAQ-2500, 4000, 4500 & 6000 mit QR-4 Schnellspannvorr.

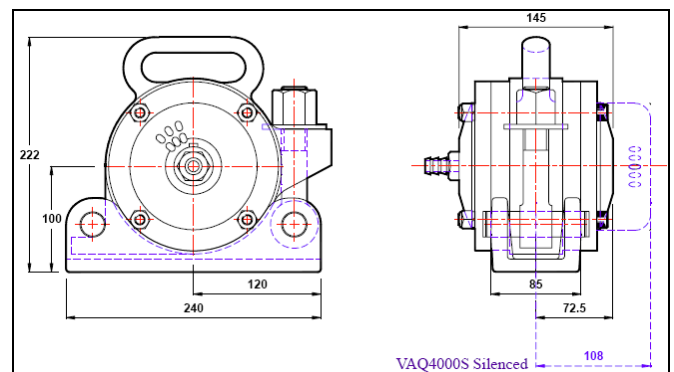

Weitere Informationen im Internet www.aldak.de unter: " **pneumatische Vibratoren** " .

QR-2 & QR-4 Schnellspannvorrichtung

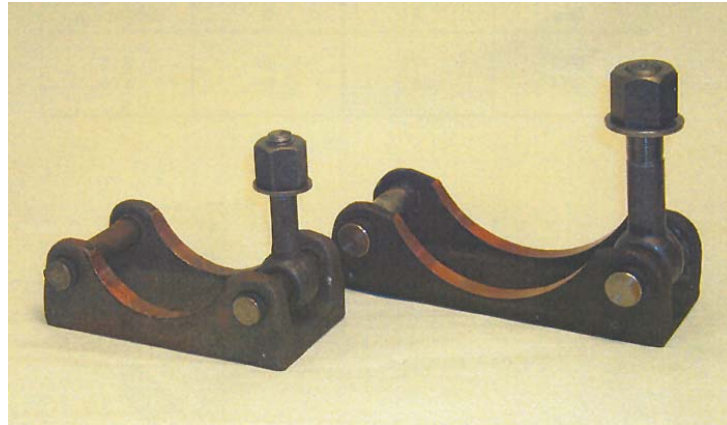

Die QR- Schnellspannvorrichtung wird aus Stahlguss hergestellt. Ein fester Querbolzen dient zur Aufnahme des Vibrators, der beweglichen Schraubenbolzen zur Fixierung des Vibrators mit nur einer Mutter. Die Grundplatte sollte angeschweißt werden.

Abmessungen in mm

	Länge	Breite	Gewicht / kg
QR-2	180	95	3,15
QR-4	240	86	4,75

Ersatzteilnummern

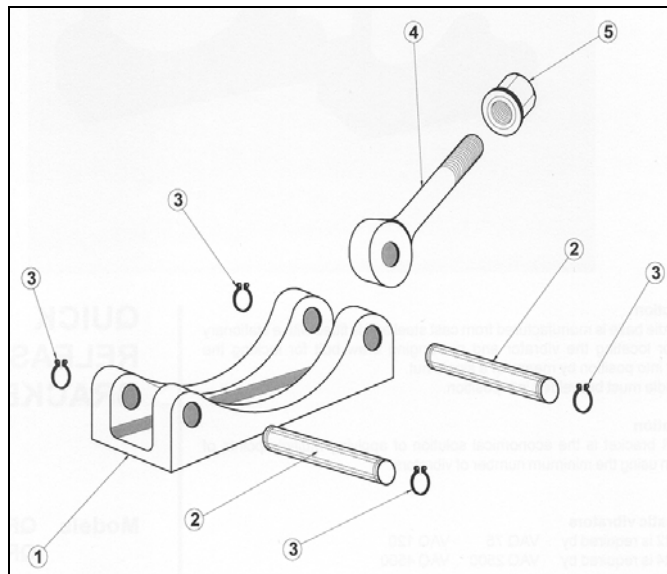

Position	1	2	3	4	5
Bezeichnung	Grundplatte	Querbolzen	Sicherungsring	Schraubbolzen	Sechskantmutter
Menge	1	2	4	1	1

QR-2	2572	4365	4366	2573	1935
QR-4	1915	4364	4293	1948	1953

Wir behalten uns das Recht vor, Spezifikationen oder Produkte ohne Ankündigung oder Verpflichtung zu verbessern, abzuändern oder zurückzunehmen.

Weitere Informationen im Internet www.aldak.de unter: " **pneumatische Vibratoren** " .